

# RĘCZNY PRZYRZĄD WIERTARSKI Z DOCISKIEM

Wykonanie otworów montażowych na przyrządzie wiertarskim z dociskiem. Index: A-PW-RC-DOC (na zamówienie)  
Wiertło dwustopniowe. Index: HT6D330

Rys. A

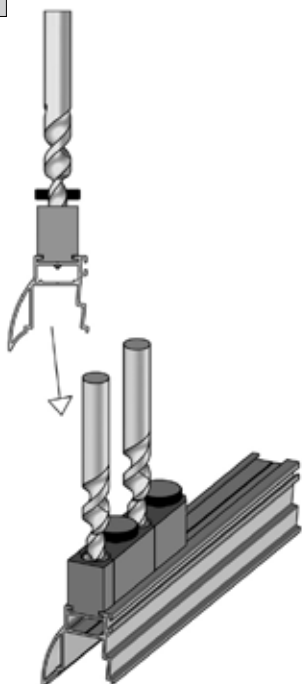

Rys. B

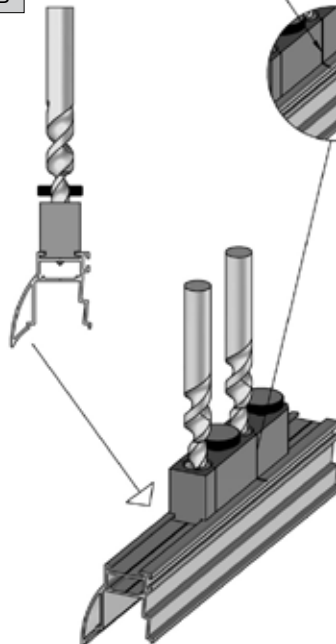

Proste wyznaczenie miejsca wiercenia. Rowek wyznaczający oś symetrii otworu na przyrządzie wiertarskim

Otwór do montażu listwy górnej i przewodnika  
Sposób wykonania - rys. A

Otwór(y) do montażu łącznika z gniazdem pod śrubę  
Sposób wykonania - rys. B

Otwór do montażu listwy górnej i wózka  
Sposób wykonania - rys. A

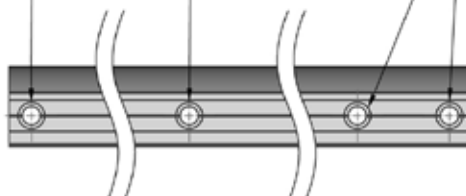

Rowek wyznaczający oś symetrii otworu na przyrządzie wiertarskim

